

95/120/140 tons Tele-Mobil-Geländekran

Die Abmessungen

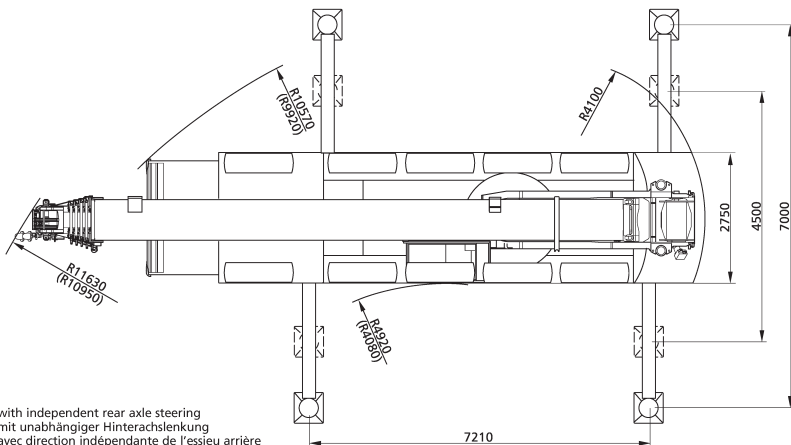

- () with independent rear axle steering
- () mit unabhängiger Hinterachslenkung
- () avec direction indépendante de l'essieu arrière

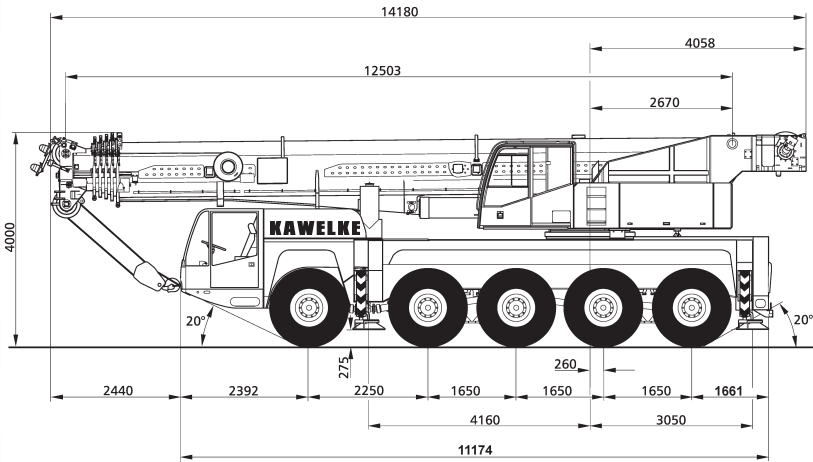

Die Arbeitsbereiche

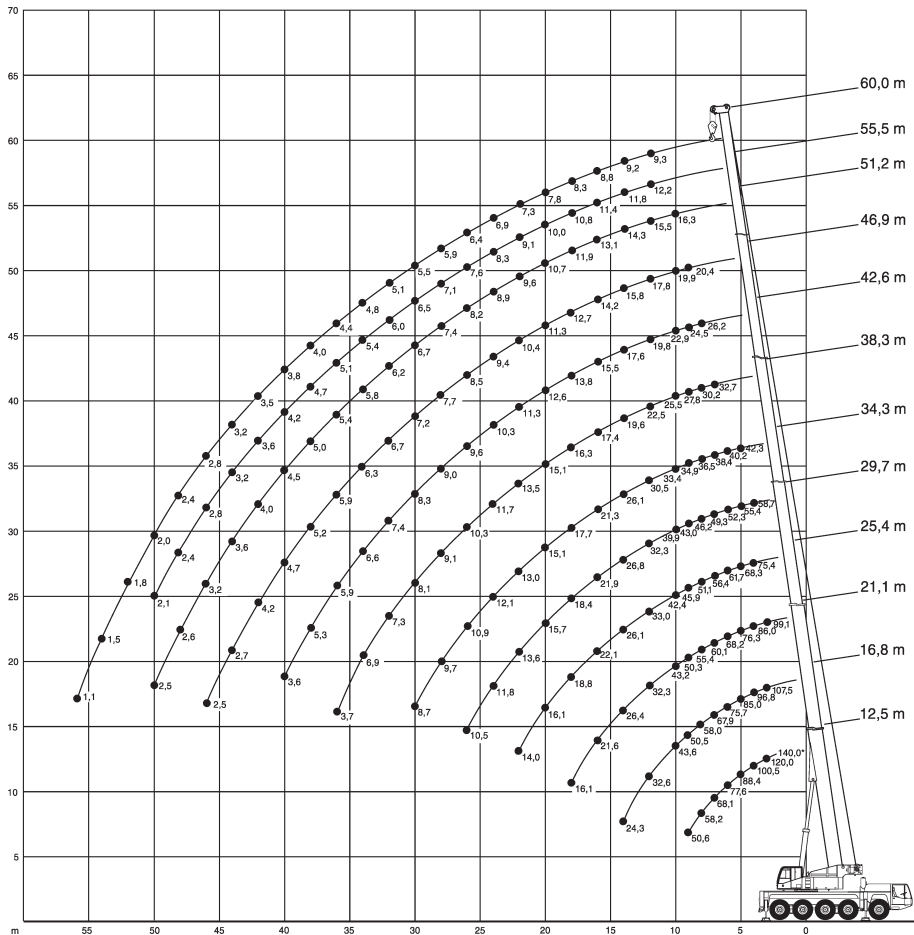



12,5-60m



7x7,2m



40,4t



360°



75%

	12,5	16,8	21,1	25,4	29,7	34,3	38,3	42,6	46,9	51,2	55,5	60	
3	140	107,5	99,1										3
3,5	108	101,5	92,5										3,5
4	100,5	96,8	86	75,4	58,7								4
4,5	94,2	90,5	81,1	71,8	57								4,5
5	88,4	85	76,3	68,3	55,4	42,3							5
6	77,6	75,7	68,2	61,7	52,3	40,2							6
7	68,1	67,9	60,1	56,4	49,3	38,4	32,7						7
8	58,2	58	55,4	51,1	46,2	36,5	30,2	26,2					8
9	50,6	50,5	50,3	45,9	43	34,9	27,8	24,5	20,4				9
10		43,6	43,2	42,4	39,9	33,4	25,5	22,9	19,9	16,3			10
12		32,6	32,3	33	32,3	30,5	22,5	19,8	17,8	15,5	12,2	9,3	12
14		24,3	26,4	26,1	26,8	26,1	19,6	17,6	15,8	14,3	11,8	9,2	14
16			21,6	22,1	21,9	21,3	17,4	15,5	14,2	13,1	11,4	8,8	16
18			16,1	18,8	18,4	17,7	16,3	13,8	12,7	11,9	10,8	8,3	18
20				16,1	15,7	15,1	15,1	12,6	11,3	10,7	10	7,8	20
22				14	13,6	13	13,5	11,3	10,4	9,6	9,1	7,3	22
24					11,8	12,1	11,7	10,3	9,4	8,9	8,3	6,9	24
26					10,5	10,9	10,3	9,6	8,5	8,2	7,6	6,4	26
28						9,7	9,1	9	7,7	7,4	7,1	5,9	28
30						8,7	8,1	8,3	7,2	6,7	6,5	5,5	30
32							7,3	7,4	6,7	6,2	6	5,1	32
34							6,9	6,6	6,3	5,8	5,4	4,8	34
36							3,7	5,9	5,9	5,4	5,1	4,4	36
38								5,3	5,2	5	4,7	4	38
40								3,6	4,7	4,5	4,2	3,8	40
42									4,2	4	3,6	3,5	42
44									2,7	3,6	3,2	3,2	44
46									2,5	3,2	2,8	2,8	46
48										2,6	2,4	2,4	48
50										2,5	2,1	2	50
52												1,8	52
54												1,5	54
56												1,1	56



mit Zusatzballast (separater Transport erforderlich)



12,5-60m

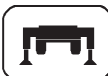

7x7,2m



32,5t



360°



75%

	12,5	16,8	21,1	25,4	29,7	34,3	38,3	42,6	46,9	51,2	55,5	60	
3	120	107,5	85,5	68,9									3
3,5	108	101,5	82,4	66									3,5
4	100,5	96,8	79,3	63,2	48,7								4
4,5	94,2	90,5	75,8	60,7	47,1								4,5
5	88,2	85	72,4	58,3	45,5	42,3							5
6	76,7	75,7	65,4	53,9	42,6	40,2	35,2						6
7	64,2	64	58,7	50,3	39,8	38,4	32,7						7
8	54,8	54,6	54,3	46,6	37,7	36,5	30,2	26,2					8
9	44,8	45,3	45	43,1	35,6	34,9	27,8	24,5	20,4				9
10		38	37,7	38,5	33,5	33,4	25,5	22,9	19,9	16,3			10
12		29	29,1	28,7	29,6	28,8	22,5	19,8	17,8	15,5	12,2	9,3	12
14			22,9	23,7	23,3	22,6	19,6	17,6	15,8	14,3	11,8	9,2	14
16			19,5	19,4	19	18,3	17,3	15,5	14,2	13,1	11,4	8,8	16
18				16,2	15,8	15,2	14,7	13,8	12,7	11,9	10,8	7,3	18
20				13,7	13,4	12,8	12,3	12,2	11,3	10,7	10	7,8	20
22				11,9	11,6	10,8	10,4	10,3	10,4	9,6	9,1	7,3	22
24					10,8	9,3	9,6	8,7	8,9	8,9	8,3	6,9	24
26					9,6	8	8,9	7,7	7,6	7,8	7,6	6,4	26
28						6,9	8,2	7,1	6,7	6,7	7,1	5,9	28
30						6	7,3	6,6	6,3	5,7	6,2	5,5	30
32							6,5	6	5,8	4,9	5,4	5,1	32
34								5,8	5,7	5,4	4,2	4,6	34
36									5,1	4,8	3,6	4	36
38									4,5	4,2	3	3,4	38
40										3,7	2,5	2,9	40
42											3,3	2,1	42
44												1,7	44
46												1,4	46
48													48
50												1,1	50



mit Zusatzballast (separater Transport erforderlich)



12,5-60m



7x7,2m



6,3t



360°



75%

	12,5	16,8	21,1	25,4	29,7	34,3	38,3	42,6	46,9	51,2	55,5	60	
3	95	95	85,5	68,9									3
3,5	95	95	82,4	66									3,5
4	95	94,8	79,3	63,2	48,7								4
4,5	86,6	77,3	69,5	60,7	47,1								4,5
5	73,7	66,2	59,2	55,1	45,5	42,3							5
6	53,5	49,7	46,9	42,9	41,1	37,3	34,4						6
7	38,5	40,2	37,6	36,5	33,7	30,2	27,6						7
8	29,2	31,6	32,4	30,3	27,7	24,8	24,4	21,4					8
9	22,9	25	25,7	25,3	23,2	20,8	20,7	20,1	17,3				9
10		20,4	21,1	21	21,3	17,7	18,9	17,3	16,7	14,5			10
12		14,5	15,6	15,9	15,7	13,2	14,8	14,2	13,2	10,9	11	9,3	12
14			11,9	12,1	12,4	10	12,1	11,2	10,3	8,2	8,5	8,1	14
16			9,3	9,6	9,8	7,5	9,5	8,9	8,2	6,3	6,6	6,3	16
18				7,6	7,8	5,5	7,6	7,2	6,6	4,8	5,1	4,7	18
20				6,2	6,4	4,1	6,1	5,7	5,3	3,6	3,8	3,5	20
22				5	5,2	3	4,9	4,5	4,2	2,5	2,8	2,5	22
24					4,2	2,1	3,9	3,6	3,3	1,7	2	1,7	24
26					3,5	1,3	3,2	2,8	2,5	1,1	1,3	1,1	26
28						0,8	2,5	2,2	1,9		0,8		28
30							2	1,6	1,3				30
32							1,6	1,2	0,9				32
34							1,2	0,8					34



ca. 51m



9,1/17m



7x7,2m



40,4t



360°

DIN

75%

m	9,1			17			m
	0°	20°	40°	0°	20°	40°	
12	10,2						12
14	9,9			5,6			14
16	9,5	8		5,4			16
18	9,2	7,7	6,5	5,1			18
20	8,7	7,5	6,4	4,9	4		20
22	8,1	7,2	6,3	4,7	3,8		22
24	7,5	6,9	6,2	4,5	3,7	3,1	24
26	6,9	6,6	6,1	4,4	3,5	3,1	26
28	6,3	6,3	6	4,2	3,4	3	28
30	5,9	5,9	5,9	4	3,3	2,9	30
32	5,4	5,5	5,6	3,9	3,2	2,9	32
34	5	5,1	5,2	3,7	3,1	2,8	34
36	4,5	4,7	4,8	3,6	3,1	2,8	36
38	4,1	4,3	4,4	3,5	3	2,7	38
40	3,9	3,9	4	3,4	2,9	2,7	40
42	3,6	3,6	3,6	3,2	2,9	2,7	42
44	3,3	3,4	3,4	3	2,8	2,7	44
46	2,9	3,1	3,2	2,8	2,7	2,7	46
48	2,5	2,7	2,7	2,7	2,6	2,6	48
50	2,2	2,3	2,3	2,4	2,5	2,5	50
54	1,6	1,7	1,5	1,8	2,1	2,2	54
58	1,1	1,1		1,3	1,5	1,6	58
62				0,9	1	0,9	62



60m



9,1/17m

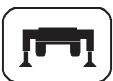

7x7,2m



40,4t



360°

DIN

75%

m	9,1			17			m
	0°	20°	40°	0°	20°	40°	
14	6						14
16	6			3,9			16
18	5,9	5,7		3,9			18
20	5,6	5,5	5,4	3,8			20
22	5,4	5,3	5,2	3,7	3,5		22
24	5,2	5,1	5	3,6	3,4		24
26	4,9	4,9	4,8	3,5	3,3	2,9	26
28	4,6	4,6	4,6	3,4	3,2	2,8	28
30	4,4	4,4	4,4	3,3	3,1	2,8	30
32	4,1	4,2	4,2	3,2	3	2,7	32
34	3,8	3,9	4	3,1	2,9	2,7	34
36	3,6	3,7	3,8	3	2,8	2,6	36
38	3,3	3,4	3,5	2,8	2,7	2,6	38
40	3,1	3,2	3,3	2,6	2,6	2,5	40
42	2,8	2,9	3	2,4	2,5	2,5	42
44	2,5	2,7	2,7	2,3	2,3	2,4	44
46	2,3	2,4	2,5	2,1	2,2	2,3	46
48	2,1	2,2	2,3	1,9	2	2,1	48
50	1,7	1,9	2	1,7	1,9	2	50
54	1,1	1,3	1,3	1,3	1,6	1,7	54
58		0,7	0,7	0,8	1,1	1,3	58
62						0,7	62



ca. 51m



9,1/17m



7x7,2m



32,5t



360°



DIN

75%

m	9,1			17			m
	0°	20°	40°	0°	20°	40°	
12	10,2						12
14	9,9			5,6			14
16	9,5	8		5,4			16
18	9,2	7,7	6,5	5,1			18
20	8,7	7,5	6,4	4,9	4		20
22	8,1	7,2	6,3	4,7	3,8		22
24	7,5	6,9	6,2	4,5	3,7	3,1	24
26	6,9	6,6	6,1	4,4	3,5	3,1	26
28	6,3	6,3	6	4,2	3,4	3	28
30	5,8	5,9	5,9	4	3,3	2,9	30
32	4,9	5,4	5,6	3,9	3,2	2,9	32
34	4,2	4,6	4,9	3,7	3,1	2,8	34
36	3,6	3,9	4,2	3,6	3,1	2,8	36
38	3	3,3	3,5	3,3	3	2,7	38
40	2,5	2,8	3	2,8	2,9	2,7	40
42	2	2,3	2,5	2,4	2,9	2,7	42
44	1,6	1,9	2	2	2,5	2,7	44
46	1,3	1,5	1,6	1,6	2,1	2,4	46
48	1	1,1	1,2	1,3	1,7	2	48
50		0,8	0,8	1	1,3	1,6	50
54					0,7	0,9	54



60m



9,1/17m



7x7,2m



32,5t



360°



DIN

75%

m	9,1			17			m
	0°	20°	40°	0°	20°	40°	
14	6						14
16	6			3,9			16
18	5,9	5,7		3,9			18
20	5,6	5,5	5,4	3,8			20
22	5,4	5,3	5,2	3,7	3,5		22
24	5,2	5,1	5	3,6	3,4		24
26	4,9	4,9	4,8	3,5	3,3	2,9	26
28	4,6	4,6	4,6	3,4	3,2	2,8	28
30	4,4	4,4	4,4	3,3	3,1	2,8	30
32	4,1	4,2	4,2	3,2	3	2,7	32
34	3,8	3,9	4	3,1	2,9	2,7	34
36	3,6	3,7	3,8	3	2,8	2,6	36
38	3,1	3,4	3,5	2,8	2,7	2,6	38
40	2,6	3	3,2	2,6	2,6	2,5	40
42	2,2	2,5	2,7	2,4	2,5	2,5	42
44	1,8	2	2,2	2	2,3	2,4	44
46	1,4	1,6	1,8	1,6	2,1	2,3	46
48	1,1	1,3	1,4	1,3	1,7	2,1	48
50	0,8	1	1,1	1	1,4	1,7	50
54					0,8	1,1	54



ca. 51m



9,1/17m

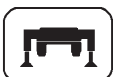

7x7,2m



6,3t



360°



DIN

75%

m	9,1			17			m
	0°	20°	40°	0°	20°	40°	
12	10,2						12
14	8,3			5,6			14
16	6,7	7,8		5,4			16
18	5,3	6,2	6,5	5			18
20	4	4,9	5,6	4	4		20
22	3	3,8	4,4	3	3,8		22
24	2,2	2,9	3,4	2,2	3,4	3,1	24
26	1,5	2,1	2,6	1,5	2,6	3,1	26
28	0,9	1,5	1,9	1	2	2,9	28
30		0,9	1,3		1,4	2,2	30
32			0,8		0,9	1,7	32
34						1,2	34
36					0,8		36



60m



9,1/17m



7x7,2m



6,3t



360°



DIN

75%

m	9,1			17	m
	0°	20°	40°	0°	
14	6				14
16	5,6			3,9	16
18	4,1	5,2		3,9	18
20	2,9	3,8	4,7	2,7	20
22	1,9	2,8	3,5	1,8	22
24	1,2	1,9	2,6	1,1	24
26		1,2	1,8		26
28			1,1		28